

PALET EXPORTAC.1200X800 LISO Cod. 00586

Ficha técnica

NPT-1280-LE2



Palet europeo de plástico, muy ligero, encajable y de superficie cerrada. Es uno de los modelos más ligero y económico de toda la gama.

ESPECIFICACIONES

Color:	Negro	Largo ² :	1200 mm
Peso:	6,20 kg	Ancho ² :	800 mm
Material:	PP / HDPE	Alto ² :	140 mm
Carga dinámica ¹ :	1.000 Kg	Ventana larga ² :	100 x 343 mm
Carga Estática ¹ :	2.000 Kg	Ventana corto ² :	100 x 250 mm

DETALLES DEL PRODUCTO

- ✓ Palet encajable
- ✓ Superficie antideslizante
- ✓ Facilidad de extracción del palet sobre torre
- ✓ Perímetro anti-impacto
- ✓ Superficie completamente plana y sin orificios
- ✓ Ranura especial para flejado
- ✓ Esquinas preparadas para un óptimo retractorilado.
- ✓ Topes personalizables

CARACTERÍSTICAS TÉCNICAS

- **Optimización de espacio**
Gracias a su diseño es capaz de optimizar tanto los costes de transporte como de almacenamiento un 43% con respecto a los palets convencionales.
- **Estabilidad**
Se mantiene inalterable a humedad y/o lluvia no presentando variaciones de tamaño ni forma. Asimismo, a lo largo de su ciclo de vida, mantiene su peso constante.
- **Solución económica**
Debido a su bajo peso, resulta una opción muy económica, manteniendo sus altas prestaciones. Especialmente idóneo para carga aérea o transporte por €/kg.
- **Ligero**
Un 70% más ligero que un palet convencional, lo que reduce gastos de transporte y mejora su manipulación.
- **Higiene**
Por su composición protege al producto frente a bacterias y parásitos.
- **Medioambiente**
Mejora el impacto ambiental al ser un producto 100% reciclable.

RECOMENDACIONES DE USO

- ❗ No apilar más de 90 palets, lo que equivale a una altura de 4 m en vacío.
- ❗ No manejar bloques de más de 40 palets vacíos.

PLANOS CONSTRUCTIVOS

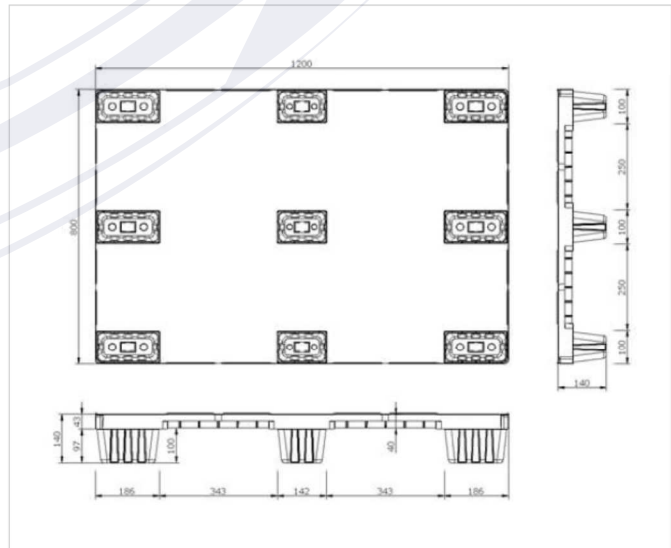
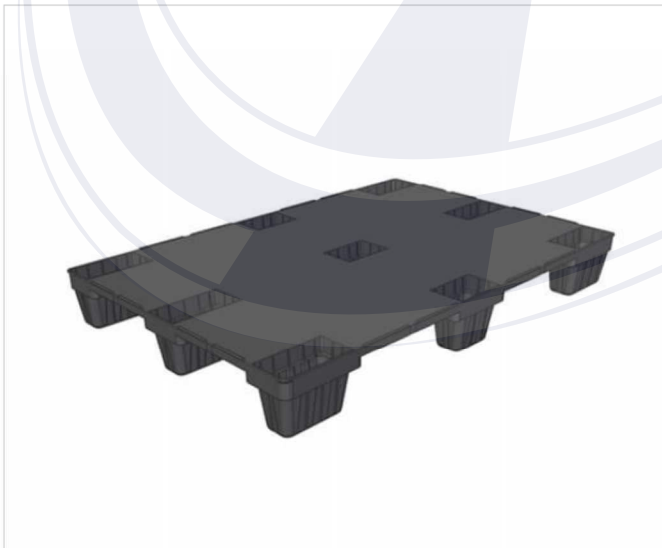

*1 Los valores indicados son orientativos, y se basan tanto en experiencias prácticas como en ensayos ISO 8611 con una carga estándar uniformemente repartida, distribuida por toda la superficie del palet y durante un tiempo determinado a temperatura ambiente (20°C). Distintas condiciones de carga producen valores diferentes que han de ser comprobados a petición del cliente. Cualquier deterioro o rotura en el palet puede variar estos resultados.

*2 Debido a las características del material reciclado, las dimensiones y el peso de las paletas pueden presentar ciertas tolerancias. Tolerancias dimensionales según DIN ISO 2768-N.